

Apraksts

FINGER WEEDER konfigurējams traktoram uzmontējams agregāts, kas paredzēts pilnīgai nezāļu apkarošanai, apvienojot starprindu kultivēšanu ar efektīvu ravēšanu rindās ar gumijas pirkstiem.

Rāmis

- Regulējamais rāmis opcija izmanto uzlabotu kameras vadības sistēmu un inteligentus algoritmus, lai automātiski pielāgotu rāmi, izmantojot hidrauliskos cilindrus, nodrošinot perfektu rindu izsekošanu.
- Cietais rāmis izmaksu ziņā izdevīgs risinājums, kas piestiprināts tieši pie traktora un kopē traktora ceļu.

Kontroles iespējas regulējamajam rāmim

- **Autonomā** algoritmu stūrēšana
- **Manuāla**, kur cilvēks ar džoistika palīdzību regulē rāmja atrašanas vietu

Gumijas zvaigznes

Iespējama dažāda izmēra un cietības pakāpe:

- D200; D250; D290 un D370

Sadaļa jūsu rindu skaitam no 2 līdz 6

Kultivatora zari no 1 - 5

Papildus aprīkojums:

- Rindas aizsargi
- Minerālmēsļu kaste

PAREDZĒTS

Augiem, kuri aug rindās



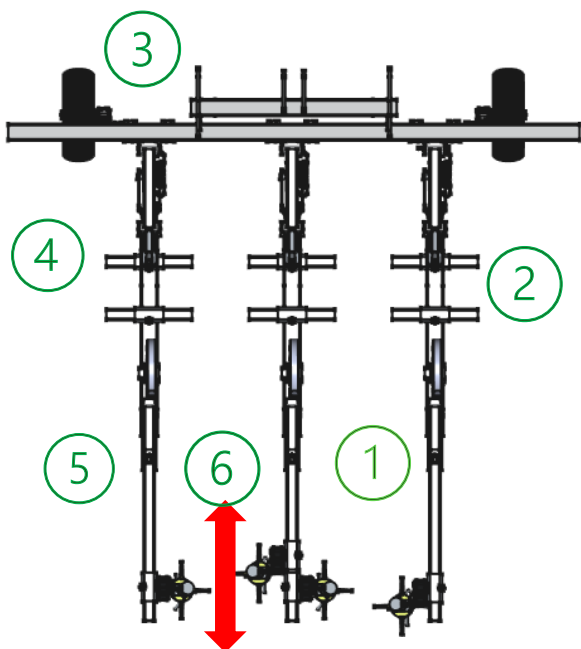

NEPIECIEŠAMS

Traktora jauda no 25-90 Zs

3 punktu savienojums

Regulējamais rāmis

12V trīs punktu barošanas izvade

Min 20 l/m hidraulikas plūsma

USB pieslēgums

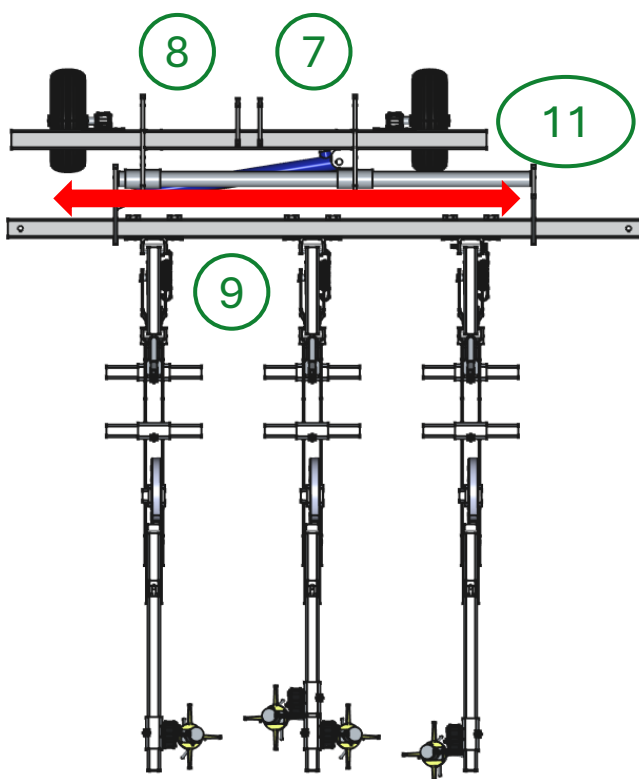

MAINĀMS

1	Attālums starp sekciju un sekcijas skaits no 1 līdz 6
2	Kultivatora zari no1-5
3	Atbalsta rāmja augstums
4	Katras sekcijas augstums
5	Atsperu jūtīgums
6	Gumijas zvaigžņu attālums, augstums un leņķis
Regulējamais rāmis	
7	Elektriskas kastes atrašanas vieta
8	Hidrauliska cilindra ātrums
9	Kameras augstums
10	Modeļa jūtīgums
11	Rāmja atrašanas vieta 500mm diapazonā